



ESTADO DO MARANHÃO  
PODER EXECUTIVO  
PREFEITURA MUNICIPAL DE FEIRA NOVA DO MARANHÃO



PREGÃO ELETRÔNICO Nº 004/2023 - SRP

PROCESSO ADMINISTRATIVO Nº 007/2023

**OBJETO:**

REGISTRO DE PREÇO PARA FUTURA E EVENTUAL CONTRATAÇÃO DE EMPRESA ESPECIALIZADA PARA EXECUÇÃO DE SERVIÇOS DE RECUPERAÇÃO DE PONTES, COM FORNECIMENTO DE PEÇAS, EQUIPAMENTOS, MATERIAIS E MÃO DE OBRA, NA FORMA ESTABELECIDADA EM PLANILHAS DE SERVIÇOS E INSUMOS DIVERSOS DESCRITOS NO SISTEMA NACIONAL DE PESQUISA DE CUSTOS E ÍNDICES DA CONSTRUÇÃO CÍVEL – SINAPI, NO MUNICÍPIO DE FEIRA NOVA DO MARANHÃO - MA, CONFORME TERMO DE REFERÊNCIA.

**REQUISITANTE**

Secretaria Municipal de Infraestrutura



ESTADO DO MARANHÃO  
PODER EXECUTIVO  
PREFEITURA MUNICIPAL DE FEIRA NOVA DO MARANHÃO



MEMORANDO

Feira Nova do Maranhão - MA, 07 de fevereiro de 2023.

Excelentíssima Senhora Prefeita

Dirijo-me, respeitosamente, à presença de Vossa Excelência, para solicitar que autorize a Comissão Permanente de Licitação para efetuar os procedimentos necessários para Registro de Preço para futura e eventual contratação de empresa especializada para execução de serviços de recuperação de pontes, com fornecimento de peças, equipamentos, materiais e mão de obra, na forma estabelecida em planilhas de serviços e insumos diversos descritos no Sistema Nacional de Pesquisa de Custos e Índices da Construção Cível – SINAPI, no Município de Feira Nova do Maranhão - MA, conforme Termo de Referência.

Sendo o que propomos para o momento, aproveitamos o ensejo para renovar a Vossa Excelência, protestos de consideração e apreço.

Respeitosamente,

**ODAIR JOSÉ ALVES BARBOSA**  
Secretária Municipal de Infraestrutura  
Portaria 024/2022



ESTADO DO MARANHÃO  
PODER EXECUTIVO  
PREFEITURA MUNICIPAL DE FEIRA NOVA DO MARANHÃO



TERMO DE REFERÊNCIA

## 1. OBJETO

Constitui objeto do presente termo de referência o **Registro de Preço para futura e eventual contratação de empresa especializada para execução de serviços de recuperação de pontes, com fornecimento de peças, equipamentos, materiais e mão de obra, na forma estabelecida em planilhas de serviços e insumos diversos descritos no Sistema Nacional de Pesquisa de Custos e Índices da Construção Cível – SINAPI, no Município de Feira Nova do Maranhão - MA, conforme Termo de Referência.**

## 2. JUSTIFICATIVA

Considerando que a Recuperação e Manutenção das pontes pertencentes ao município de Feira Nova do Maranhão/MA são de essencial importância para o trânsito de carros e pessoas.

É de suma importância ao desenvolvimento do município de Feira Nova do Maranhão, do ponto de vista econômico e social, as estradas devem assegurar a entrada de insumos nas propriedades agrícolas, o escoamento da produção e o livre deslocamento das populações do meio rural.

Ao longo dos anos, processos incorretos de construção e de manutenção foram empregados nestas vias, principalmente pela carência de informações técnicas. É lastimável o estado em que se encontram as estradas e pontes vicinais.

Deste modo, desestimula a permanência dos indivíduos nas comunidades rurais, visto que dificulta o trânsito, causando desconforto e insegurança aos usuários, além de elevar o custo do transporte para os produtores e os custos de manutenção para a prefeitura.

Dessa forma, a execução do serviço de recuperação encontra justificativa visto que está consistente na necessidade de ser criada infraestrutura básica rural, tornando-a melhor estruturada e organizada, proporcionando às famílias de agricultores, os benefícios socioeconômicos mínimos necessários à sua fixação na terra.

Pontes de madeira são usualmente frágeis, então se tem a necessidade de contínua manutenção. Tendo em vista estes possíveis problemas, é necessária a implantação do Sistema de Registro de Preços, devido a demanda ser de variáveis valores e diferentes serviços, dentro do projeto, para cada especificação.

Os serviços previstos neste Termo de Referência se enquadram na classificação de bens ou serviços comuns, nos termos da Lei nº 10.520, de 2002, que regulamenta a modalidade do Pregão, por possuir características gerais e específicas usualmente encontradas no mercado, podendo, portanto, ser licitado por meio da modalidade Pregão Presencial com vistas a obter a melhor proposta para a Administração Pública.



ESTADO DO MARANHÃO  
PODER EXECUTIVO  
PREFEITURA MUNICIPAL DE FEIRA NOVA DO MARANHÃO



Para tanto, o presente Termo de Referência explicita os elementos básicos e essenciais determinados pela legislação, descritos de forma a subsidiar aos interessados em participarem do certame licitatório na preparação da documentação e na elaboração da proposta.

### 3 ESPECIFICAÇÃO DO OBJETO

3.1 Na execução do objeto deste Edital, a definição do preço global e unitário dos serviços, dar-se-á por meio da composição dos custos unitários estabelecidos na forma dos serviços e insumos diversos descritos na planilha orçamentária.

3.2 Os principais tipos de serviços e insumos que serão demandados constam na tabela abaixo, podendo ser incluídos outros, se necessário, que seja da mesma natureza do objeto deste Edital:

#### 3.3 PRINCIPAIS TIPOS DE SERVIÇOS E INSUMOS

ITEM	CÓDIGO	DESCRIÇÃO	FONTE	UNID	QUANT	PREÇO UNITÁRIO RS		PREÇO TOTAL RS
						SEM BDI	COM BDI	
<b>1</b>	<b>SERVIÇOS PRELIMINARES</b>							<b>12.808,20</b>
1.1	98524	LIMPEZA MANUAL DE VEGETAÇÃO EM TERRENO	SINAPI	M2	480,00	2,41	3,04	1.459,20
1.2	00004813	PLACA DE OBRA (PARA CONSTRUÇÃO CIVIL) EM CHAPA GALVANIZADA *N. 22*, ADESIVADA, DE *2,4 X 1,2* M (SEM POSTES PARA FIXAÇÃO)	SINAPI	M2	30,00	300,00	378,30	11.349,00
<b>2</b>	<b>INFRAESTRUTURA</b>							<b>75.347,20</b>
2.1	93358	ESCAVAÇÃO MANUAL DE VALA	SINAPI	M3	128,00	66,81	84,25	10.784,00
2.2	102487	CONCRETO CICLÓPICO FCK = 15MPA, 30% PEDRA DE MÃO EM VOLUME REAL, INCLUSIVE LANÇAMENTO. AF 05/2021	SINAPI	M3	102,40	500,00	630,50	64.563,20
<b>3</b>	<b>ESTRUTURAS DE MADEIRA</b>							<b>697.797,67</b>
3.1	COMP 0001	SUBSTITUIÇÃO DE PILAR EM PONTE DE MADEIRA	ORSE	M3	18,00	2.722,47	3.433,03	61.794,54



ESTADO DO MARANHÃO  
PODER EXECUTIVO  
PREFEITURA MUNICIPAL DE FEIRA NOVA DO MARANHÃO



3.2	COMP 0002	SUBSTITUIÇÃO DE LONGARINAS EM PONTE DE MADEIRA	ORSE	M3	73,35	2.722,47	3.433,03	251.812,75
3.3	COMP 0003	SUBSTITUIÇÃO DE TRANSVERSINAS EM PONTE DE MADEIRA	ORSE	M3	29,40	2.722,47	3.433,03	100.931,08
3.4	COMP 0004	SUBSTITUIÇÃO DE TABULEIRO EM PONTE DE MADEIRA	ORSE	M3	52,16	2.722,47	3.433,03	179.066,84
3.5	COMP 0005	SUBSTITUIÇÃO DE CONTRAVENTAMENTO EM PONTE DE MADEIRA	ORSE	M3	14,70	2.722,47	3.433,03	50.465,54
3.6	COMP 0006	SUBSTITUIÇÃO DE RODEIRO EM PONTE DE MADEIRA	ORSE	M3	15,65	2.722,47	3.433,03	53.726,92
<b>4</b>	<b>FERRAGENS</b>							<b>6.764,66</b>
4.1	00004340	PORCA ZINCADA, SEXTAVADA, DIAMETRO 5/8"	SINAPI	UN	326,00	1,32	1,66	541,16
4.2	00039209	ARRUELA EM ALUMINIO, COM ROSCA, DE 3/4", PARA ELETRODUTO	SINAPI	UN	326,00	0,63	0,79	257,54
4.3	00040568	PREGO DE ACO POLIDO COM CABECA 22 X 48 (4 1/4 X 5)	SINAPI	KG	48,90	21,47	27,07	1.323,72
4.4	00004346	PARAFUSO DE FERRO POLIDO, SEXTAVADO, COM ROSCA PARCIAL, DIAMETRO 5/8", COMPRIMENTO 6", COM PORCA E ARRUELA DE PRESSAO MEDIA	SINAPI	UN	326,00	11,29	14,24	4.642,24
<b>5</b>	<b>PINTURA E SINALIZAÇÃO</b>							<b>84.242,20</b>
5.1	98557	IMPERMEABILIZAÇÃO DE SUPERFÍCIE COM EMULSÃO ASFÁLTICA, 2 DEMÃOS AF 06/2018	SINAPI	M2	1.304,00	40,60	51,20	66.764,80
5.2	00034723	PLACA DE SINALIZACAO EM CHAPA DE ACO NUM 16 COM PINTURA REFLETIVA	SINAPI	M2	20,00	693,00	873,87	17.477,40
<b>6</b>	<b>SERVIÇOS FINAIS</b>							<b>2.288,52</b>
6.1	99811	LIMPEZA FINAL	SINAPI	M2	652,00	2,78	3,51	2.288,52



ESTADO DO MARANHÃO  
PODER EXECUTIVO  
PREFEITURA MUNICIPAL DE FEIRA NOVA DO MARANHÃO



VALOR BDI TOTAL:	181.989,63
VALOR ORÇAMENTO:	697.258,82
VALOR TOTAL:	879.248,45
TOTAL POR EXTENSO: OITOCENTOS E SETENTA E NOVE MIL, DUZENTOS E QUARENTA E OITO REAIS E QUARENTA E CINCO CENTAVOS	

#### 4. DOS SERVIÇOS:

##### 4.1 Normas gerais

Todo material empregado na obra deve ser obrigatoriamente de primeira qualidade sendo respeitadas fielmente as especificações. Todos os serviços deverão ser executados rigorosamente de acordo com este memorial descritivo de serviços e de especificações técnicas, as normas e recomendações da ABNT (Associação Brasileira de Normas Técnicas) e legislação vigente.

##### 4.2 Limpeza do terreno e placa da obra

A limpeza do terreno envolve a remoção de árvores, arbustos e vegetação rasteira da faixa.

A placa da obra deverá ser fixada no terreno, em local de fácil visualização, apoiada em estrutura de madeira, confeccionada em material resistente às intempéries.

##### 4.3 Instalações Provisórias

Construção de uma instalação provisória para depósito de materiais e equipamentos.

##### 4.4 Demolições e retiradas

Será removida toda a parte de estrutura de madeira existente que não seja reaproveitada, poderá ser removida manualmente ou mecanicamente por meio de equipamentos adequados.

##### 4.5. FUNDAÇÃO

Escavação manual de valas nas dimensões conforme projeto. Será executado em todas as linhas de pilares um bloco em concreto com dimensões determinadas em projeto. A cabeceira será executada com escavação manual, aterro e bloco de concreto ciclópico. A resistência mínima do concreto deverá ser de 30 Mpa.

##### 4.6. ESTRUTURAS DE MADEIRA

As peças em madeira de lei (pau d'arco, sucupira, jatobá ou nativas da região) deverão ser isentas de nós ou qualquer outro defeito que comprometa a segurança e a estabilidade da estrutura.



ESTADO DO MARANHÃO  
PODER EXECUTIVO  
PREFEITURA MUNICIPAL DE FEIRA NOVA DO MARANHÃO



**PILARES:** Será de madeira de lei tipo (pau-d'arco, sucupira, jatobá, aroeira ou nativas da região) e com as dimensões (0,25x0,30) m e altura variável conforme projeto. Serão serradas e planadas, apresentando uma boa durabilidade e segurança da obra.

**LONGARINAS:** Será de madeira de lei tipo (pau-d'arco, sucupira, jatobá, aroeira ou nativas da região) e com seção transversal (0,25x0,30) m e o seu comprimento será o tamanho da ponte executada. Serão serradas e planadas, apresentando uma boa durabilidade e segurança da obra.

**CONTRAVENTAMENTO:** Será de madeira de lei tipo (pau-d'arco, sucupira, jatobá, aroeira ou nativas da região) e com as dimensões (0,15x0,25X4,00) m. Serão serradas e planadas, apresentando uma boa durabilidade e segurança da obra.

**TRANSVERSINAS:** Será de madeira de lei tipo (pau-d'arco, sucupira, jatobá, aroeira ou nativas da região) e com as dimensões (0,25x0,25X5,00) m. Serão serradas e planadas, apresentando uma boa durabilidade e segurança da obra.

**TABULEIRO:** Será de madeira de lei tipo (pau-d'arco, sucupira, jatobá, aroeira ou nativas da região) e com espessura de 0,08m, comprimento e largura variável conforme projeto. Serão serradas e planadas, apresentando uma boa durabilidade e segurança da obra.

**RODEIRO:** Será de madeira de lei tipo (pau-d'arco, sucupira, jatobá, aroeira ou nativas da região) e com as dimensões (0,60x0,08) m e comprimento variável conforme projeto. Serão serradas e planadas, apresentando uma boa durabilidade e segurança da obra.

**GUARDA-CORPO:** Será de madeira de lei tipo (pau-d'arco, sucupira, jatobá, aroeira ou nativas da região) e com as dimensões para vigas (0,20x0,10) m e para os montantes dimensões (0,10x0,15x1,00) m. Serão serradas e planadas, apresentando uma boa durabilidade e segurança da obra e espaçamentos de 2,0 m entre cada montante.

Todo madeiramento que se encontra desgastado, apodrecido, não oferecendo condições de resistência adequada ao tráfego, comprometendo a estabilidade da estrutura, deverá ser substituído mediante a autorização da fiscalização.

#### **4.7. TRATAMENTO DE SUPERFÍCIE**

Toda a madeira a ser instalada nas pontes deverá passar por tratamento adequado com pintura imunizante para ataques contra insetos e aquelas que ficam em presença de água, deverão ser tratadas para essa exposição constante a água. Executar pintura com CM-30 duas demãos.

#### **4.8. SINALIZAÇÃO**



ESTADO DO MARANHÃO  
PODER EXECUTIVO  
PREFEITURA MUNICIPAL DE FEIRA NOVA DO MARANHÃO



Nas duas cabeceiras das pontes deverá ser implantada no mínimo uma placa do tipo fotoluminescente, advertindo os motoristas da existência de ponte ou estreitamento de via ocasionado por ponte ou velocidade máxima permitida.

#### **4.9. SERVIÇOS FINAIS**

A limpeza final da obra deverá remover todo o entulho proveniente da demolição e recuperação das pontes.

OBS.:

Toda madeira utilizada na construção e reforma das pontes em questão deverá ser legalizada.

#### **5 DO PERÍODO DE VIGÊNCIA ARP**

5.1 O prazo de vigência da Ata de Registro de Preços proveniente deste procedimento licitatório será de 12 (doze) meses.

#### **6. DA LEGISLAÇÃO APLICADA**

6.1. Este procedimento licitatório, bem como a contratação dele decorrente, será regido pelas normas presentes da Lei nº 10.520, de 17 de julho de 2002 (Lei do Pregão), aplicando subsidiariamente o disposto na Lei nº 8.666, de 21 de junho de 1993 (Lei de Licitações e Contratos Administrativos). Além desta legislação devem ser observadas ainda as determinações da Lei Complementar nº 123, de 14 de dezembro de 2006, tratando do Estatuto Nacional da Microempresa e da Empresa de Pequeno Porte, bem como os decretos federais que versam sobre as contratações públicas, em especial, o Decreto nº 3.555, de 08 de agosto de 2000, que regulamenta e instrumentaliza a realização deste tipo de modalidade licitatória e demais regramentos atinentes a matéria.

#### **7. DOS MÉTODOS E ESTRATÉGIA DE SUPRIMENTO**

7.1 O objeto do presente termo de referência será recebido a cada solicitação de fornecimento pelo Município de Feira Nova do Maranhão-MA em prazo não superior a 02 (dois) dias após recebimento da ordem de fornecimento.

7.2 Os produtos deverão ser entregues na sede do órgão requisitante, conforme endereço discriminado na ordem de fornecimento recebida pela Contratada, horário das 08:00 às 12:00 horas. Sendo o frete, carga e descarga por conta do fornecedor até o local indicado.

7.3 O não cumprimento do disposto nos itens 7.1 e 7.2 do presente termo acarretará a anulação do empenho, bem como a aplicação das penalidades previstas no edital e a convocação do fornecedor subsequente considerando a ordem de classificação do certame.

7.4 A administração rejeitará, no todo ou em parte, o fornecimento executado em desacordo com os termos do Edital e seus anexos.



ESTADO DO MARANHÃO  
PODER EXECUTIVO  
PREFEITURA MUNICIPAL DE FEIRA NOVA DO MARANHÃO



## 8. DA EXECUÇÃO DO OBJETO, PRAZOS E LOCAL DOS SERVIÇOS:

8.1 Os serviços deverá ser iniciado no prazo máximo de 2 dias a partir da assinatura e recebimento da ordem de serviço e, concluído dentro do cronograma.

8.2 A execução dos serviços de manutenção e reparos de pontes será no município de Feira Nova do Maranhão – MA, sob demanda ordem de serviço.

8.3 O prazo de execução dos serviços apenas poderá ser prorrogado em caso de motivo justo, a critério da CONTRATANTE, desde que a prorrogação seja solicitada por escrito pela CONTRATADA, com antecedência mínima de 30 (trinta) dias do final do prazo contratual.

8.4 A eventual prorrogação do prazo será admitida nas condições estabelecidas no art. 57 da Lei 8.666/93. 7.5. O pedido de prorrogação deverá vir acompanhado de novo Cronograma Físico-Financeiro, relação dos dias, justificada da execução dos serviços e comprovação dos motivos que o fundamentem.

## 9. DAS OBRIGAÇÕES DA CONTRATADA

9.1 A aceitar nas mesmas condições contratuais, os acréscimos ou supressões que se fizerem necessários na execução dos produtos, até o limite de 25% (vinte e cinco por cento) do valor inicial atualizado do contrato;

9.2 As supressões que excedam esse limite serão objeto de acordo celebrado entre as partes contratantes, na forma disposta no parágrafo 2º, inciso II, do artigo 65, da Lei nº 8.666/93 e suas posteriores alterações;

9.3 Manter durante toda a execução do contrato, as informações sobre os endereços e telefones para contato, devidamente atualizada;

9.4 Dar ciência imediata, que deverá cumprir as posturas do Município, e as disposições legais estaduais e federais inerentes;

9.5 Responsabiliza-se pelos danos causados diretamente à contratante ou a terceiros decorrentes de sua culpa ou dolo na execução do contrato;

9.6 Prestar os esclarecimentos, que lhe forem solicitados e atender prontamente às reclamações sobre seus produtos.

9.7 Responsabilizar-se por todas as despesas decorrentes do serviços, inclusive frete, encargos trabalhistas, previdenciários, fiscais e comerciais resultantes da execução do contrato e eventuais perdas e danos causados por seus agentes.



ESTADO DO MARANHÃO  
PODER EXECUTIVO  
PREFEITURA MUNICIPAL DE FEIRA NOVA DO MARANHÃO



9.8 Obriga-se a contratada manter, durante toda a execução do contrato, em compatibilidade com as obrigações por ele assumidas, todas as condições de habilitação e qualificação exigidas na licitação, conforme disposto no art. 55, inciso XIII, da Lei nº. 8.666/93.

9.9 Não transferir ou ceder a outrem, no todo ou em parte para o fornecimento dos produtos.

9.10 Comunicar, por escrito, à Contratante, qualquer irregularidade de caráter urgente e prestar os esclarecimentos que julgar necessários.

9.11 A CONTRATADA está obrigada a reparar, corrigir ou substituir, às suas expensas, no total ou em parte, o objeto deste TR em que se verificarem vícios, defeitos ou incorreções resultantes da execução, conforme o art.69 da Lei nº 8.666/93;

9.12 A Prefeitura Municipal de Feira Nova do Maranhão-MA, não aceitará, sob nenhum pretexto, a transferência de responsabilidade da CONTRATADA para outras entidades, sejam fabricantes, técnicos ou quaisquer outros, sendo expressamente vedada a subcontratação

## 10 DAS OBRIGAÇÕES DA CONTRATANTE

10.1 Designar profissionais, para, na qualidade de fiscal, acompanhar, os serviços do objeto do contrato;

10.2 Proporcionar todas as facilidades indispensáveis à boa execução das obrigações contratuais, inclusive, permitir o livre acesso de representantes, prepostos ou empregados da Contratada às suas dependências, desde que estes estejam devidamente identificados;

10.3 Comunicar à Contratada, através do executor designado, qualquer problema que ocorra durante a execução dos materiais;

10.4 Promover os pagamentos dentro do prazo estipulado;

10.5 Fornecer atestados de capacidade técnica quando solicitado, desde que atendidas as Obrigações Contratuais;

10.6 Receber e conferir o objeto;

10.7 Recusar o objeto que não estiver de acordo com as especificações;

10.8 Prestar as informações e os esclarecimentos que venham a ser solicitados pela contratada;

10.9 Suspender o pagamento da Nota Fiscal sempre que houver obrigação contratual pendente por parte da Contratada, até a completa regularização.

10.10 Verificar a regularidade fiscal da CONTRATADA, conforme o artigo 29, incisos III, IV e V, da Lei nº 8.666/93, antes de efetivar o pagamento;

10.11 Aplicar à Contratada as penalidades contratuais e regulamentares cabíveis, garantindo o contraditório e a ampla defesa.



ESTADO DO MARANHÃO  
PODER EXECUTIVO  
PREFEITURA MUNICIPAL DE FEIRA NOVA DO MARANHÃO



10.12 Outras obrigações constantes da Ata de Registro de Preços e do Termo de Referência.

## **11 – DA FISCALIZAÇÃO DO CONTRATO**

11.1 A execução do Contrato e a respectiva prestação de serviços serão acompanhadas e fiscalizadas por servidores (fiscal e substituto) a serem designados pela Prefeitura Municipal de Feira Nova do Maranhão/MA;

11.2. Ao Fiscal compete acompanhar, fiscalizar, conferir e avaliar a execução do Contrato e dos respectivos produtos e pendências que surgirem no curso de sua execução, determinando o que for necessário à regularização das faltas, ou problemas observados, conforme prevê o art. 67, da Lei nº 8.666/1993 e suas alterações posteriores.

## **12 - DO REAJUSTE DE PREÇOS**

12.1. Os preços registrados poderão ser revistos em decorrência de eventual redução dos preços praticados no mercado ou de fato que eleve o custo dos bens registrados, cabendo ao órgão gerenciador promover as negociações junto aos fornecedores, observadas as disposições contidas na alínea “d” do inciso II do caput do Art. 65 da Lei nº 8.666/93.

## **13. DO PAGAMENTO**

13.1 O pagamento será efetuado no prazo de até 30 (trinta) dias consecutivos.

13.2 Os serviços serão pagos de acordo com os serviços efetuados, mediante a emissão da Nota Fiscal dos Serviços, devidamente atestada pelo servidor designado da Secretaria Municipal de Obras, acompanhada do empenho e Certidões Negativas no âmbito MUNICIPAL, ESTADUAL e FEDERAL, com validade compatível à data do pagamento.

13.3 A composição do preço dos serviços cobrados deverá seguir as publicações de referência SINAPI, com data base do mês do respectivo serviço e BDI de 33,32%. Caso o serviço não contenha na tabela SINAPI deverá ser composto pela Secretaria Municipal de Obras, através da média obtida por pesquisa de mercado com no mínimo 03 empresas, para posterior pagamento ao contratado.

13.4 O critério de julgamento da licitação será o MAIOR PERCENTUAL DE DESCONTO, PERCENTUAL ESSE QUE SERÁ APLICADO SOBRE AS TABELAS DO SINAPI REFERENTE DO MÊS VIGENTE, QUANDO DA EXECUÇÃO DOS SERVIÇOS OBJETO DESTE EDITAL.

13.5. A Nota Fiscal/Fatura deverá indicar o número da Conta Corrente e Agência Bancária para transferência bancária.

13.6. As Notas Fiscais/Faturas que forem apresentadas com erro serão devolvidas a empresa contratada para retificação e reapresentação.

13.7. O pagamento das Notas Fiscais/Faturas somente serão efetivados após a verificação da regularidade da empresa contratada, com a apresentação das certidões necessárias para esse fim,



ESTADO DO MARANHÃO  
PODER EXECUTIVO  
PREFEITURA MUNICIPAL DE FEIRA NOVA DO MARANHÃO



mediante consulta aos sítios eletrônicos oficiais da documentação mencionada no art. 29 da Lei nº. 8.666/93;

13.8 O não cumprimento do subitem anterior implicará na sustação do pagamento que só será processado após a apresentação das referidas **certidões negativas, não podendo ser considerado atraso de pagamento.**

13.9 A nota fiscal/fatura deverá ser emitida pela própria Contratada, obrigatoriamente com o número de inscrição no CNPJ apresentado nos documentos de habilitação e propostas, não se admitindo notas fiscais/faturas emitidas com outro CNPJ, mesmo aqueles de filiais ou da matriz;

#### **14 VIGÊNCIA DO CONTRATO**

14.1. O objeto deste Termo poderá ser formalizado em Contrato Administrativo, estabelecendo em suas cláusulas as condições para sua execução, os direitos e obrigações entre as partes, de acordo com os dispositivos normativos vigentes.

14.2 A vigência dos contratos decorrentes desta licitação obedecerão aos termos do art. 57 da Lei nº 8.666/93, os prazos serão contados a partir da data de sua assinatura, podendo, no interesse da administração, mediante Termo Aditivo ser prorrogado de acordo com o disposto no inciso II, do artigo 57, da Lei nº 8.666/93.

14.3. À Administração reserva-se o direito unilateral de, a qualquer momento, rescindir o Contrato, nos casos e formas previstas nos Art. 78 a 80 da lei 8.666/93 e alterações posteriores.

---

**ODAIR JOSÉ ALVES BARBOSA**  
Secretária Municipal de Infraestrutura  
Portaria 024/2022



ESTADO DO MARANHÃO  
PREFEITURA MUNICIPAL DE FEIRA NOVA DO MARANHÃO-MA  
CNPJ:01.616.041/0001-70



# PROJETO BÁSICO

RECUPERAÇÃO DE PONTES DE MADEIRAS NO  
MUNICÍPIO DE FEIRA NOVA DO MARANHÃO-MA

## CONTEÚDO:

- ✓ MEMORIAL DESCRITIVO E ESPECIFICAÇÕES TÉCNICAS
- ✓ PLANILHA ORÇAMENTÁRIA
- ✓ CRONOGRAMA FÍSICO-FINANCEIRO
- ✓ COMPOSIÇÕES DE CUSTO UNITÁRIO
- ✓ CURVA ABC DE SERVIÇOS
- ✓ COMPOSIÇÃO DO BDI
- ✓ ENCARGOS SOCIAIS
- ✓ PLANTAS
- ✓ ART-ANOTAÇÃO DE RESPONSABILIDADE TÉCNICA

FEVEREIRO DE 2023



ESTADO DO MARANHÃO  
PREFEITURA MUNICIPAL DE FEIRA NOVA DO MARANHÃO-MA  
CNPJ:01.616.041/0001-70



## MEMORIAL DESCRITIVO

**OBJETO:** Recuperação de 163 metros de pontes de madeiras no Município de Feira Nova do Maranhão-MA

**LOCAL:** Em todo território municipal

**MUNICIPIO:** Feira Nova do Maranhão -MA

### 1. INTRODUÇÃO

Este memorial descritivo contém informações técnicas dos materiais e mão-de-obra que serão utilizados na recuperação de pontes de madeira no município de Feira Nova do Maranhão-MA.

### 2.SERVIÇOS PRELIMINARES

#### 2.1 Normas gerais

Todo material empregado na obra deve ser obrigatoriamente de primeira qualidade sendo respeitadas fielmente as especificações. Todos os serviços deverão ser executados rigorosamente de acordo com este memorial descritivo de serviços e de especificações técnicas, as normas e recomendações da ABNT (Associação Brasileira de Normas Técnicas) e legislação vigente.

#### 2.2 Limpeza do terreno e placa da obra

A limpeza do terreno envolve a remoção de árvores, arbustos e vegetação rasteira da faixa.

A placa da obra deverá ser fixada no terreno, em local de fácil visualização, apoiada em estrutura de madeira, confeccionada em material resistente às intempéries.

#### 2.3 Instalações Provisórias

Construção de uma instalação provisória para depósito de materiais e equipamentos.

#### 2.4 Demolições e retiradas

Será removida toda a parte de estrutura de madeira existente que não



seja reaproveitada, poderá ser removida manualmente ou mecanicamente por meio de equipamentos adequados.

### 3. FUNDAÇÃO

Escavação manual de valas nas dimensões conforme projeto. Será executado em todas as linhas de pilares um bloco em concreto com dimensões determinadas em projeto. A cabeceira será executada com escavação manual, aterro e bloco de concreto ciclópico. A resistência mínima do concreto deverá ser de 30 Mpa.

### 4. ESTRUTURAS DE MADEIRA

As peças em madeira de lei (pau d'arco, sucupira, jatobá ou nativas da região) deverão ser isentas de nós ou qualquer outro defeito que comprometa a segurança e a estabilidade da estrutura.

**PILARES:** Será de madeira de lei tipo (pau-d'arco, sucupira, jatobá, aroeira ou nativas da região) e com as dimensões (0,25x0,30) m e altura variável conforme projeto. Serão serradas e planadas, apresentando uma boa durabilidade e segurança da obra.

**LONGARINAS:** Será de madeira de lei tipo (pau-d'arco, sucupira, jatobá, aroeira ou nativas da região) e com seção transversal (0,25x0,30) m e o seu comprimento será o tamanho da ponte executada. Serão serradas e planadas, apresentando uma boa durabilidade e segurança da obra.

**CONTRAVENTAMENTO:** Será de madeira de lei tipo (pau-d'arco, sucupira, jatobá, aroeira ou nativas da região) e com as dimensões (0,15x0,25X4,00) m. Serão serradas e planadas, apresentando uma boa durabilidade e segurança da obra.

**TRANSVERSINAS:** Será de madeira de lei tipo (pau-d'arco, sucupira, jatobá, aroeira ou nativas da região) e com as dimensões (0,25x0,25X5,00) m. Serão serradas e planadas, apresentando uma boa durabilidade e segurança da obra.



ESTADO DO MARANHÃO  
PREFEITURA MUNICIPAL DE FEIRA NOVA DO MARANHÃO-MA  
CNPJ:01.616.041/0001-70



**TABULEIRO:** Será de madeira de lei tipo (pau-d'arco, sucupira, jatobá, aroeira ou nativas da região) e com espessura de 0,08m, comprimento e largura variável conforme projeto. Serão serradas e planadas, apresentando uma boa durabilidade e segurança da obra.

**RODEIRO:** Será de madeira de lei tipo (pau-d'arco, sucupira, jatobá, aroeira ou nativas da região) e com as dimensões (0,60x0,08) m e comprimento variável conforme projeto. Serão serradas e planadas, apresentando uma boa durabilidade e segurança da obra.

**GUARDA-CORPO:** Será de madeira de lei tipo (pau-d'arco, sucupira, jatobá, aroeira ou nativas da região) e com as dimensões para vigas (0,20x0,10) m e para os montantes dimensões (0,10x0,15x1,00) m. Serão serradas e planadas, apresentando uma boa durabilidade e segurança da obra e espaçamentos de 2,0 m entre cada montante.

Todo madeiramento que se encontra desgastado, apodrecido, não oferecendo condições de resistência adequada ao tráfego, comprometendo a estabilidade da estrutura, deverá ser substituído mediante a autorização da fiscalização.

#### 5. TRATAMENTO DE SUPERFÍCIE

Toda a madeira a ser instalada nas pontes deverá passar por tratamento adequado com pintura imunizante para ataques contra insetos e aquelas que ficam em presença de água, deverão ser tratadas para essa exposição constante a água. Executar pintura com CM-30 duas demãos.

#### 6. SINALIZAÇÃO

Nas duas cabeceiras das pontes deverá ser implantada no mínimo uma placa do tipo fotoluminescente, advertindo os motoristas da existência de ponte ou estreitamento de via ocasionado por ponte ou velocidade máxima permitida.



ESTADO DO MARANHÃO  
PREFEITURA MUNICIPAL DE FEIRA NOVA DO MARANHÃO-MA  
CNPJ:01.616.041/0001-70



## 7.SERVIÇOS FINAIS

A limpeza final da obra deverá remover todo o entulho proveniente da demolição e recuperação das pontes.

OBS.:

Toda madeira utilizada na construção e reforma das pontes em questão deverá ser legalizada.

Feira Nova do Maranhão-MA, 07 fevereiro de 2023.

*Laise Vargas*

Laise Vargas - Engenheira Civil  
CREA MA 111870192-5

Prof. Man. de Feira Nova-MA  
 Fls: 18  
 Assinatura



**PLANILHA ORÇAMENTÁRIA**

OBRA:	Recuperação das pontes de madeira no Município de Feira Nova do Maranhão-MA	DATA:	07/02/2023	FONTE:	SINAPI	VERSÃO:	2022/12 COM DESONERAÇÃO	DATA REF.:	02/2023
LOCAL:	Feira Nova do Maranhão-MA		BDI:	26,10%	Composições		PRÓPRIA		
CLIENTE:	Prefeitura Municipal de Feira Nova do Maranhão-MA		L.S. Hora:	84,61%					
			L.S. Mês:	47,70%					

ITEM	CÓDIGO	DESCRIÇÃO	FONTE	UNID	QUANTIDADE	PREÇO UNITÁRIO R\$		PREÇO TOTAL R\$	
						SEM BDI	COM BDI		
1		SERVIÇOS PRELIMINARES						12.808,20	
1.1	98524	LIMPEZA MANUAL DE VEGETAÇÃO EM TERRENO	SINAPI	M2	480,00	2,41	3,04	1.459,20	
1.2	00004813	PLACA DE OBRA (PARA CONSTRUÇÃO CIVIL) EM CHAPA GALVANIZADA "N. 22", ADESIVADA, DE *2,4 X 1,2* M (SEM POSTES PARA FIXAÇÃO)	SINAPI	M2	30,00	300,00	378,30	11.349,00	
2		INFRAESTRUTURA						75.347,20	
2.1	93358	ESCAVAÇÃO MANUAL DE VALA	SINAPI	M3	128,00	66,81	84,25	10.784,00	
2.2	102487	CONCRETO CICLÓPICO FCK = 15MPA, 30% PEDRA DE MÃO EM VOLUME REAL, INCLUSIVE LANÇAMENTO. AF_05/2021	SINAPI	M3	102,40	500,00	630,50	64.563,20	
3		ESTRUTURAS DE MADEIRA						697.797,67	
3.1	COMP 0001	SUBSTITUIÇÃO DE PILAR EM PONTE DE MADEIRA	ORSE	M3	18,00	2.722,47	3.433,03	61.794,54	
3.2	COMP 0002	SUBSTITUIÇÃO DE LONGARINAS EM PONTE DE MADEIRA	ORSE	M3	73,35	2.722,47	3.433,03	251.812,75	
3.3	COMP 0003	SUBSTITUIÇÃO DE TRANSVERSINAS EM PONTE DE MADEIRA	ORSE	M3	29,40	2.722,47	3.433,03	100.931,08	
3.4	COMP 0004	SUBSTITUIÇÃO DE TABULEIRO EM PONTE DE MADEIRA	ORSE	M3	52,16	2.722,47	3.433,03	179.066,84	
3.5	COMP 0005	SUBSTITUIÇÃO DE CONTRAVENTAMENTO EM PONTE DE MADEIRA	ORSE	M3	14,70	2.722,47	3.433,03	50.465,54	
3.6	COMP 0006	SUBSTITUIÇÃO DE RODEIRO EM PONTE DE MADEIRA	ORSE	M3	15,65	2.722,47	3.433,03	53.726,92	
4		FERRAGENS						6.764,66	
4.1	00004340	PORCA ZINCADA, SEXTAVADA, DIAMETRO 5/8"	SINAPI	UN	326,00	1,32	1,66	541,16	
4.2	00039209	ARRUELA EM ALUMINIO, COM ROSCA, DE 3/4", PARA ELETRODUTO	SINAPI	UN	326,00	0,63	0,79	257,54	
4.3	00040568	PREGO DE AÇO POLIDO COM CABECA 22 X 48 (4 1/4 X 5)	SINAPI	KG	48,90	21,47	27,07	1.323,72	
4.4	00004346	PARAFUSO DE FERRO POLIDO, SEXTAVADO, COM ROSCA PARCIAL, DIAMETRO 5/8", COMPRIMENTO 6", COM PORCA E ARRUELA DE PRESSÃO MÉDIA	SINAPI	UN	326,00	11,29	14,24	4.642,24	
5		PINTURA E SINALIZAÇÃO						84.242,20	
5.1	98557	IMPERMEABILIZAÇÃO DE SUPERFÍCIE COM EMULSÃO ASFÁLTICA, 2 DEMÃOIS AF_06/2018	SINAPI	M2	1.304,00	40,60	51,20	66.764,80	
5.2	00034723	PLACA DE SINALIZAÇÃO EM CHAPA DE AÇO NUM 16 COM PINTURA REFLETIVA	SINAPI	M2	20,00	693,00	873,87	17.477,40	
6		SERVIÇOS FINAIS						2.288,52	
6.1	99811	LIMPEZA FINAL	SINAPI	M2	652,00	2,78	3,51	2.288,52	
								VALOR BDI TOTAL:	181.989,63
								VALOR ORÇAMENTO:	697.258,82
								VALOR TOTAL:	879.248,45

TOTAL POR EXTENSO:

OITOCENTOS E SETENTA E NOVE MIL, DUZENTOS E QUARENTA E OITO REAIS E QUARENTA E CINCO CENTAVOS

*Laise Vargas*  
 Laise Vargas - Engenheira Civil  
 CREA MA 111870192-5



### CRONOGRAMA FÍSICO-FINANCEIRO

OBRA:	Recuperação das pontes de madeira no Município de Feira Nova do Maranhão-MA	DATA :	07/02/2023
LOCAL:	Feira Nova do Maranhão-MA	L.S. Hora:	84,61%
CLIENTE:	Prefeitura Municipal de Feira Nova do Maranhão-MA	L.S. Mês:	47,70%
		VERBAO	REF.
		2022/12 COM DESONERACAO	02/2023
		SINAPI	
		Composiçõe	
		PROPRIA	

ITEM	DESCRIÇÃO	VALOR (R\$)	MÊS										Total parcela			
			MÊS 1	MÊS 2	MÊS 3	MÊS 4	MÊS 5	MÊS 6	MÊS 7	MÊS 8	MÊS 9	MÊS 10				
1	SERVIÇOS PRELIMINARES	12.808,20	1.280,82	1.280,82	1.280,82	1.280,82	1.280,82	1.280,82	1.280,82	1.280,82	1.280,82	1.280,82	1.280,82	1.280,82	1.280,82	12.808,20
2	INFRAESTRUTURA	75.347,20	7.534,72	7.534,72	7.534,72	7.534,72	7.534,72	7.534,72	7.534,72	7.534,72	7.534,72	7.534,72	7.534,72	7.534,72	7.534,72	75.347,20
3	ESTRUTURAS DE MADEIRA	697.797,67	69.779,77	69.779,77	69.779,77	69.779,77	69.779,77	69.779,77	69.779,77	69.779,77	69.779,77	69.779,77	69.779,77	69.779,77	69.779,77	697.797,67
4	FERRAGENS	6.764,66	676,47	676,47	676,47	676,47	676,47	676,47	676,47	676,47	676,47	676,47	676,47	676,47	676,47	6.764,66
5	PINTURA E SINALIZAÇÃO	84.242,20	8.424,22	8.424,22	8.424,22	8.424,22	8.424,22	8.424,22	8.424,22	8.424,22	8.424,22	8.424,22	8.424,22	8.424,22	8.424,22	84.242,20
6	SERVIÇOS FINAIS	2.288,52	228,85	228,85	228,85	228,85	228,85	228,85	228,85	228,85	228,85	228,85	228,85	228,85	228,85	2.288,52
		879.248,45	87.924,85	87.924,85	87.924,85	87.924,85	87.924,85	87.924,85	87.924,85	87.924,85	87.924,85	87.924,85	87.924,85	87.924,85	87.924,85	879.248,45
			87.924,85	175.849,70	263.774,55	351.699,40	439.524,25	527.549,10	615.473,95	703.398,80	791.323,65	879.248,45				

Laise Vargas - Engenheira Civil  
 CREA MA 111870192-5





### RELATÓRIO ANALÍTICO - COMPOSIÇÕES DE CUSTOS

<b>OBRA:</b>	Recuperação das pontes de madeira no Município de Feira Nova do Maranhão-MA	<b>DATA :</b>	07/02/2023
<b>LOCAL:</b>	Feira Nova do Maranhão-MA	<b>BDI :</b>	26,10%
<b>CLIENTE:</b>	Prefeitura Municipal de Feira Nova do Maranhão-MA	<b>VERSÃO</b>	2022/12 COM DESONERAÇÃO
		<b>REF.</b>	06/2023
		<b>Composição</b>	<b>PROPRIA</b>

#### 1.1. 98524 - LIMPEZA MANUAL DE VEGETAÇÃO EM TERRENO (M2)

Mão de Obra com Encargos Complementares	FORTE	UNID	COEFICIENTE	PREÇO UNITÁRIO	TOTAL
88441 JARDINEIRO COM ENCARGOS COMPLEMENTARES	SINAPI	H	0,07180000	16,72	1,20
88316 SERVENTE COM ENCARGOS COMPLEMENTARES	SINAPI	H	0,07180000	16,89	1,21
<b>TOTAL Mão de Obra com Encargos Complementares:</b>					<b>2,41</b>
<b>VALOR:</b>					<b>2,41</b>

#### 1.2. 00004813 - PLACA DE OBRA (PARA CONSTRUÇÃO CIVIL) EM CHAPA GALVANIZADA \*N. 22\*, ADESIVADA, DE \*2,4 X 1,2\* M (SEM POSTES PARA FIXAÇÃO) (M2)

Material	FORTE	UNID	COEFICIENTE	PREÇO UNITÁRIO	TOTAL
00004813 PLACA DE OBRA (PARA CONSTRUÇÃO CIVIL) EM CHAPA GALVANIZADA *N. 22*, ADESIVADA, DE *2,4 X 1,2* M (SEM POSTES PARA FIXAÇÃO)	SINAPI	M2	1,00000000	300,00	300,00
<b>TOTAL Material:</b>					<b>300,00</b>
<b>VALOR:</b>					<b>300,00</b>

#### 2.1. 93358 - ESCAVAÇÃO MANUAL DE VALA (M3)

Mão de Obra com Encargos Complementares	FORTE	UNID	COEFICIENTE	PREÇO UNITÁRIO	TOTAL
88316 SERVENTE COM ENCARGOS COMPLEMENTARES	SINAPI	H	3,95600000	16,89	66,82
<b>TOTAL Mão de Obra com Encargos Complementares:</b>					<b>66,82</b>
<b>VALOR:</b>					<b>66,81</b>

#### 2.2. 102487 - CONCRETO CICLÓPICO FCK = 15MPA, 30% PEDRA DE MÃO EM VOLUME REAL, INCLUSIVE LANÇAMENTO. AF\_05/2021 (M3)

Equipamento Custo Horário	FORTE	UNID	COEFICIENTE	PREÇO UNITÁRIO	TOTAL
90587 VIBRADOR DE IMERSÃO, DIÂMETRO DE PONTEIRA 45MM, MOTOR ELÉTRICO TRIFÁSICO POTÊNCIA DE 2 CV - CHI DIURNO. AF_06/2015	SINAPI	CHI	0,63770000	0,49	0,31
90586 VIBRADOR DE IMERSÃO, DIÂMETRO DE PONTEIRA 45MM, MOTOR ELÉTRICO TRIFÁSICO POTÊNCIA DE 2 CV - CHP DIURNO. AF_06/2015	SINAPI	CHP	0,21980000	1,21	0,27
<b>TOTAL Equipamento Custo Horário:</b>					<b>0,58</b>
Material	FORTE	UNID	COEFICIENTE	PREÇO UNITÁRIO	TOTAL
00004730 PEDRA DE MÃO OU PEDRA RACHÃO PARA ARRIMO/FUNDAÇÃO (POSTO PEDREIRA/FORNECEDOR, SEM FRETE)	SINAPI	M3	0,45430000	69,93	31,72
<b>TOTAL Material:</b>					<b>31,72</b>
Mão de Obra com Encargos Complementares	FORTE	UNID	COEFICIENTE	PREÇO UNITÁRIO	TOTAL
88309 PEDREIRO COM ENCARGOS COMPLEMENTARES	SINAPI	H	1,67020000	21,39	35,73
88316 SERVENTE COM ENCARGOS COMPLEMENTARES	SINAPI	H	6,46840000	16,89	109,25
<b>TOTAL Mão de Obra com Encargos Complementares:</b>					<b>144,98</b>
Serviço	FORTE	UNID	COEFICIENTE	PREÇO UNITÁRIO	TOTAL
94963 CONCRETO FCK = 15MPA, TRAÇO 1:3:4:3,5 (EM MASSA SECA DE CIMENTO/ AREIA MÉDIA/ BRITA 1) - PREPARO MECÂNICO COM BETONEIRA 400 L. AF_05/2021	SINAPI	M3	0,80500000	400,93	322,75
<b>TOTAL Serviço:</b>					<b>322,75</b>
<b>VALOR:</b>					<b>500,00</b>

#### 3.1. COMP 001 - SUBSTITUIÇÃO DE PILAR EM PONTE DE MADEIRA (M3)

Material	FORTE	UNID	COEFICIENTE	PREÇO UNITÁRIO	TOTAL
00000034 AÇO CA-50, 10,0 MM, VERGALHAO	SINAPI	KG	1,50000000	9,49	14,24
00004006 MADEIRA SERRADA EM PINUS, MISTA OU EQUIVALENTE DA REGIAO - BRUTA	SINAPI	M3	1,00000000	2,646,97	2,646,97
00005075 PREGO DE AÇO POLIDO COM CABECA 18 X 30 (2 3/4 X 10)	SINAPI	KG	1,00000000	21,31	21,31
<b>TOTAL Material:</b>					<b>2.682,52</b>
Mão de Obra com Encargos Complementares	FORTE	UNID	COEFICIENTE	PREÇO UNITÁRIO	TOTAL
88262 CARPINTEIRO DE FORMAS COM ENCARGOS COMPLEMENTARES	SINAPI	H	1,28000000	21,05	26,94
88316 SERVENTE COM ENCARGOS COMPLEMENTARES	SINAPI	H	0,77000000	16,89	13,01
<b>TOTAL Mão de Obra com Encargos Complementares:</b>					<b>39,95</b>
<b>VALOR:</b>					<b>2.722,47</b>

#### 3.2. COMP 002 - SUBSTITUIÇÃO DE LONGARINAS EM PONTE DE MADEIRA (M3)

Material	FORTE	UNID	COEFICIENTE	PREÇO UNITÁRIO	TOTAL
00000034 AÇO CA-50, 10,0 MM, VERGALHAO	SINAPI	KG	1,50000000	9,49	14,24
00004006 MADEIRA SERRADA EM PINUS, MISTA OU EQUIVALENTE DA REGIAO - BRUTA	SINAPI	M3	1,00000000	2,646,97	2,646,97



00005075	PREGO DE ACO POLIDO COM CABECA 18 X 30 (2 3/4 X 10)	SINAPI	KG	1,00000000	21,31	21,31
<b>TOTAL Material:</b>						<b>2.682,52</b>
<b>Mão de Obra com Encargos Complementares</b>						
88262	CARPINTEIRO DE FORMAS COM ENCARGOS COMPLEMENTARES	SINAPI	H	1,28000000	21,05	26,94
88316	SERVENTE COM ENCARGOS COMPLEMENTARES	SINAPI	H	0,77000000	16,89	13,01
<b>TOTAL Mão de Obra com Encargos Complementares:</b>						<b>39,95</b>
<b>VALOR:</b>						<b>2.722,47</b>

### 3.3. COMP 003 - SUBSTITUIÇÃO DE TRANSVERSINAS EM PONTE DE MADEIRA (M3)

<b>Material</b>						
00000034	ACO CA-50, 10,0 MM, VERGALHAO	SINAPI	KG	1,50000000	9,49	14,24
00004006	MADEIRA SERRADA EM PINUS, MISTA OU EQUIVALENTE DA REGIAO - BRUTA	SINAPI	M3	1,00000000	2.646,97	2.646,97
00005075	PREGO DE ACO POLIDO COM CABECA 18 X 30 (2 3/4 X 10)	SINAPI	KG	1,00000000	21,31	21,31
<b>TOTAL Material:</b>						<b>2.682,52</b>
<b>Mão de Obra com Encargos Complementares</b>						
88262	CARPINTEIRO DE FORMAS COM ENCARGOS COMPLEMENTARES	SINAPI	H	1,28000000	21,05	26,94
88316	SERVENTE COM ENCARGOS COMPLEMENTARES	SINAPI	H	0,77000000	16,89	13,01
<b>TOTAL Mão de Obra com Encargos Complementares:</b>						<b>39,95</b>
<b>VALOR:</b>						<b>2.722,47</b>

### 3.4. COMP 004 - SUBSTITUIÇÃO DE TABULEIRO EM PONTE DE MADEIRA (M3)

<b>Material</b>						
00000034	ACO CA-50, 10,0 MM, VERGALHAO	SINAPI	KG	1,50000000	9,49	14,24
00004006	MADEIRA SERRADA EM PINUS, MISTA OU EQUIVALENTE DA REGIAO - BRUTA	SINAPI	M3	1,00000000	2.646,97	2.646,97
00005075	PREGO DE ACO POLIDO COM CABECA 18 X 30 (2 3/4 X 10)	SINAPI	KG	1,00000000	21,31	21,31
<b>TOTAL Material:</b>						<b>2.682,52</b>
<b>Mão de Obra com Encargos Complementares</b>						
88262	CARPINTEIRO DE FORMAS COM ENCARGOS COMPLEMENTARES	SINAPI	H	1,28000000	21,05	26,94
88316	SERVENTE COM ENCARGOS COMPLEMENTARES	SINAPI	H	0,77000000	16,89	13,01
<b>TOTAL Mão de Obra com Encargos Complementares:</b>						<b>39,95</b>
<b>VALOR:</b>						<b>2.722,47</b>

### 3.5. COMP 005 - SUBSTITUIÇÃO DE CONTRAVENTAMENTO EM PONTE DE MADEIRA (M3)

<b>Material</b>						
00000034	ACO CA-50, 10,0 MM, VERGALHAO	SINAPI	KG	1,50000000	9,49	14,24
00004006	MADEIRA SERRADA EM PINUS, MISTA OU EQUIVALENTE DA REGIAO - BRUTA	SINAPI	M3	1,00000000	2.646,97	2.646,97
00005075	PREGO DE ACO POLIDO COM CABECA 18 X 30 (2 3/4 X 10)	SINAPI	KG	1,00000000	21,31	21,31
<b>TOTAL Material:</b>						<b>2.682,52</b>
<b>Mão de Obra com Encargos Complementares</b>						
88262	CARPINTEIRO DE FORMAS COM ENCARGOS COMPLEMENTARES	SINAPI	H	1,28000000	21,05	26,94
88316	SERVENTE COM ENCARGOS COMPLEMENTARES	SINAPI	H	0,77000000	16,89	13,01
<b>TOTAL Mão de Obra com Encargos Complementares:</b>						<b>39,95</b>
<b>VALOR:</b>						<b>2.722,47</b>

### 3.6. COMP 006 - SUBSTITUIÇÃO DE RODEIRO EM PONTE DE MADEIRA (M3)

<b>Material</b>						
00000034	ACO CA-50, 10,0 MM, VERGALHAO	SINAPI	KG	1,50000000	9,49	14,24
00004006	MADEIRA SERRADA EM PINUS, MISTA OU EQUIVALENTE DA REGIAO - BRUTA	SINAPI	M3	1,00000000	2.646,97	2.646,97
00005075	PREGO DE ACO POLIDO COM CABECA 18 X 30 (2 3/4 X 10)	SINAPI	KG	1,00000000	21,31	21,31
<b>TOTAL Material:</b>						<b>2.682,52</b>
<b>Mão de Obra com Encargos Complementares</b>						
88262	CARPINTEIRO DE FORMAS COM ENCARGOS COMPLEMENTARES	SINAPI	H	1,28000000	21,05	26,94
88316	SERVENTE COM ENCARGOS COMPLEMENTARES	SINAPI	H	0,77000000	16,89	13,01
<b>TOTAL Mão de Obra com Encargos Complementares:</b>						<b>39,95</b>
<b>VALOR:</b>						<b>2.722,47</b>

### 4.1. 00004340 - PORCA ZINCADA, SEXTAVADA, DIAMETRO 5/8" (UN)

<b>Material</b>						
00004340	PORCA ZINCADA, SEXTAVADA, DIAMETRO 5/8"	SINAPI	UN	1,00000000	1,32	1,32
<b>TOTAL Material:</b>						<b>1,32</b>
<b>VALOR:</b>						<b>1,32</b>

2



4.2. 00039209 - ARRUOLA EM ALUMINIO, COM ROSCA, DE 3/4", PARA ELETRODUTO (UN)

Material	FONTE	UNID	COEFICIENTE	PREÇO UNITÁRIO	TOTAL
00039209   ARRUOLA EM ALUMINIO, COM ROSCA, DE 3/4", PARA ELETRODUTO	SINAPI	UN	1,00000000	0,63	0,63
TOTAL Material:					0,63
VALOR:					0,63

4.3. 00040568 - PREGO DE ACO POLIDO COM CABECA 22 X 48 (4 1/4 X 5) (KG)

Material	FONTE	UNID	COEFICIENTE	PREÇO UNITÁRIO	TOTAL
00040568   PREGO DE ACO POLIDO COM CABECA 22 X 48 (4 1/4 X 5)	SINAPI	KG	1,00000000	21,47	21,47
TOTAL Material:					21,47
VALOR:					21,47

4.4. 00004346 - PARAFUSO DE FERRO POLIDO, SEXTAVADO, COM ROSCA PARCIAL, DIAMETRO 5/8", COMPRIMENTO 6", COM PORCA E ARRUOLA DE PRESSAO MEDIA (UN)

Material	FONTE	UNID	COEFICIENTE	PREÇO UNITÁRIO	TOTAL
00004346   PARAFUSO DE FERRO POLIDO, SEXTAVADO, COM ROSCA PARCIAL, DIAMETRO 5/8", COMPRIMENTO 6", COM PORCA E ARRUOLA DE PRESSAO MEDIA	SINAPI	UN	1,00000000	11,29	11,29
TOTAL Material:					11,29
VALOR:					11,29

5.1. 98557 - IMPERMEABILIZAÇÃO DE SUPERFÍCIE COM EMULSÃO ASFÁLTICA, 2 DEMÃOS AF\_06/2018 (M2)

Material	FONTE	UNID	COEFICIENTE	PREÇO UNITÁRIO	TOTAL
00000626   MANTA LIQUIDA DE BASE ASFÁLTICA MODIFICADA COM A ADICAO DE ELASTOMEROS DILUIDOS EM SOLVENTE ORGANICO, APLICACAO A FRIO (MEMBRANA IMPERMEABILIZANTE ASFÁSTICA)	SINAPI	KG	1,50000000	20,07	30,11
TOTAL Material:					30,11

Mão de Obra com Encargos Complementares

	FONTE	UNID	COEFICIENTE	PREÇO UNITÁRIO	TOTAL
88243   AJUDANTE ESPECIALIZADO COM ENCARGOS COMPLEMENTARES	SINAPI	H	0,08500000	17,42	1,48
88270   IMPERMEABILIZADOR COM ENCARGOS COMPLEMENTARES	SINAPI	H	0,42200000	21,39	9,03
TOTAL Mão de Obra com Encargos Complementares:					10,51
VALOR:					40,60

5.2. 00034723 - PLACA DE SINALIZACAO EM CHAPA DE ACO NUM 16 COM PINTURA REFLETIVA (M2)

Material	FONTE	UNID	COEFICIENTE	PREÇO UNITÁRIO	TOTAL
00034723   PLACA DE SINALIZACAO EM CHAPA DE ACO NUM 16 COM PINTURA REFLETIVA	SINAPI	M2	1,00000000	693,00	693,00
TOTAL Material:					693,00
VALOR:					693,00

6.1. 99811 - LIMPEZA FINAL (M2)

Mão de Obra com Encargos Complementares	FONTE	UNID	COEFICIENTE	PREÇO UNITÁRIO	TOTAL
88316   SERVENTE COM ENCARGOS COMPLEMENTARES	SINAPI	H	0,16500000	16,89	2,79
TOTAL Mão de Obra com Encargos Complementares:					2,79
VALOR:					2,78

*Laise Vargas*

Laise Vargas - Engenheira Civil  
CREA MA 111870192-5



### RELATÓRIO ANALÍTICO - COMPOSIÇÕES PRÓPRIAS

<b>OBRA:</b>	Recuperação das pontes de madeira no Município de Feira Nova do Maranhão-MA	<b>DATA:</b> 07/02/2023	<b>L.S. Hora:</b> 87,9%	
<b>LOCAL:</b>	Feira Nova do Maranhão-MA	<b>BDI:</b> 26,10%	<b>L.S. Mês:</b> 47,70%	
<b>CLIENTE:</b>	Prefeitura Municipal de Feira Nova do Maranhão-MA	<b>FONTES</b>	<b>VERSÃO</b>	<b>REF.</b>
		SINAPI	2022/12 COM DESONERAÇÃO	02/2023
		Composição	PRÓPRIA	

#### COMP 001 - SUBSTITUIÇÃO DE PILAR EM PONTE DE MADEIRA (M3)

Material	FORNTE	UNID	COEFICIENTE	PREÇO UNITÁRIO	TOTAL	
00000034	ACO CA-50, 10,0 MM, VERGALHAO	SINAPI	KG	1,50000000	9,49	14,24
00004006	MADEIRA SERRADA EM PINUS, MISTA OU EQUIVALENTE DA REGIAO - BRUTA	SINAPI	M3	1,00000000	2,646,97	2,646,97
00005075	PREGO DE ACO POLIDO COM CABECA 18 X 30 (2 3/4 X 10)	SINAPI	KG	1,00000000	21,31	21,31
<b>TOTAL Material:</b>					<b>2.682,52</b>	
Mão de Obra com Encargos Complementares						
	FORNTE	UNID	COEFICIENTE	PREÇO UNITÁRIO	TOTAL	
88262	CARPINTEIRO DE FORMAS COM ENCARGOS COMPLEMENTARES	SINAPI	H	1,28000000	21,05	26,94
88316	SERVENTE COM ENCARGOS COMPLEMENTARES	SINAPI	H	0,77000000	16,89	13,01
<b>TOTAL Mão de Obra com Encargos Complementares:</b>					<b>39,95</b>	
<b>VALOR:</b>					<b>2.722,47</b>	

#### COMP 002 - SUBSTITUIÇÃO DE LONGARINAS EM PONTE DE MADEIRA (M3)

Material	FORNTE	UNID	COEFICIENTE	PREÇO UNITÁRIO	TOTAL	
00000034	ACO CA-50, 10,0 MM, VERGALHAO	SINAPI	KG	1,50000000	9,49	14,24
00004006	MADEIRA SERRADA EM PINUS, MISTA OU EQUIVALENTE DA REGIAO - BRUTA	SINAPI	M3	1,00000000	2,646,97	2,646,97
00005075	PREGO DE ACO POLIDO COM CABECA 18 X 30 (2 3/4 X 10)	SINAPI	KG	1,00000000	21,31	21,31
<b>TOTAL Material:</b>					<b>2.682,52</b>	
Mão de Obra com Encargos Complementares						
	FORNTE	UNID	COEFICIENTE	PREÇO UNITÁRIO	TOTAL	
88262	CARPINTEIRO DE FORMAS COM ENCARGOS COMPLEMENTARES	SINAPI	H	1,28000000	21,05	26,94
88316	SERVENTE COM ENCARGOS COMPLEMENTARES	SINAPI	H	0,77000000	16,89	13,01
<b>TOTAL Mão de Obra com Encargos Complementares:</b>					<b>39,95</b>	
<b>VALOR:</b>					<b>2.722,47</b>	

#### COMP 003 - SUBSTITUIÇÃO DE TRANSVERSINAS EM PONTE DE MADEIRA (M3)

Material	FORNTE	UNID	COEFICIENTE	PREÇO UNITÁRIO	TOTAL	
00000034	ACO CA-50, 10,0 MM, VERGALHAO	SINAPI	KG	1,50000000	9,49	14,24
00004006	MADEIRA SERRADA EM PINUS, MISTA OU EQUIVALENTE DA REGIAO - BRUTA	SINAPI	M3	1,00000000	2,646,97	2,646,97
00005075	PREGO DE ACO POLIDO COM CABECA 18 X 30 (2 3/4 X 10)	SINAPI	KG	1,00000000	21,31	21,31
<b>TOTAL Material:</b>					<b>2.682,52</b>	
Mão de Obra com Encargos Complementares						
	FORNTE	UNID	COEFICIENTE	PREÇO UNITÁRIO	TOTAL	
88262	CARPINTEIRO DE FORMAS COM ENCARGOS COMPLEMENTARES	SINAPI	H	1,28000000	21,05	26,94
88316	SERVENTE COM ENCARGOS COMPLEMENTARES	SINAPI	H	0,77000000	16,89	13,01
<b>TOTAL Mão de Obra com Encargos Complementares:</b>					<b>39,95</b>	
<b>VALOR:</b>					<b>2.722,47</b>	

#### COMP 004- SUBSTITUIÇÃO DE TABULEIRO EM PONTE DE MADEIRA (M3)

Material	FORNTE	UNID	COEFICIENTE	PREÇO UNITÁRIO	TOTAL	
00000034	ACO CA-50, 10,0 MM, VERGALHAO	SINAPI	KG	1,50000000	9,49	14,24
00004006	MADEIRA SERRADA EM PINUS, MISTA OU EQUIVALENTE DA REGIAO - BRUTA	SINAPI	M3	1,00000000	2,646,97	2,646,97
00005075	PREGO DE ACO POLIDO COM CABECA 18 X 30 (2 3/4 X 10)	SINAPI	KG	1,00000000	21,31	21,31
<b>TOTAL Material:</b>					<b>2.682,52</b>	
Mão de Obra com Encargos Complementares						
	FORNTE	UNID	COEFICIENTE	PREÇO UNITÁRIO	TOTAL	
88262	CARPINTEIRO DE FORMAS COM ENCARGOS COMPLEMENTARES	SINAPI	H	1,28000000	21,05	26,94
88316	SERVENTE COM ENCARGOS COMPLEMENTARES	SINAPI	H	0,77000000	16,89	13,01
<b>TOTAL Mão de Obra com Encargos Complementares:</b>					<b>39,95</b>	
<b>VALOR:</b>					<b>2.722,47</b>	

#### COMP 005 - SUBSTITUIÇÃO DE CONTRAVENTAMENTO EM PONTE DE MADEIRA (M3)

Material	FORNTE	UNID	COEFICIENTE	PREÇO UNITÁRIO	TOTAL	
00000034	ACO CA-50, 10,0 MM, VERGALHAO	SINAPI	KG	1,50000000	9,49	14,24
00004006	MADEIRA SERRADA EM PINUS, MISTA OU EQUIVALENTE DA REGIAO - BRUTA	SINAPI	M3	1,00000000	2,646,97	2,646,97
00005075	PREGO DE ACO POLIDO COM CABECA 18 X 30 (2 3/4 X 10)	SINAPI	KG	1,00000000	21,31	21,31
<b>TOTAL Material:</b>					<b>2.682,52</b>	
Mão de Obra com Encargos Complementares						
	FORNTE	UNID	COEFICIENTE	PREÇO UNITÁRIO	TOTAL	

20

88262	CARPINTEIRO DE FORMAS COM ENCARGOS COMPLEMENTARES	SINAPI	H	1,28000000	21,05	26,94
88316	SERVENTE COM ENCARGOS COMPLEMENTARES	SINAPI	H	0,77000000	16,89	13,01
<b>TOTAL Mão de Obra com Encargos Complementares:</b>						<b>39,95</b>
<b>VALOR:</b>						<b>2.722,47</b>

**COMP 006 - SUBSTITUIÇÃO DE RODEIRO EM PONTE DE MADEIRA (M3)**

Material	FORTE	UNID	COEFICIENTE	PREÇO UNITÁRIO	TOTAL	
0000034	ACO CA-50, 10,0 MM, VERGALHAO	SINAPI	KG	1,50000000	9,49	14,24
00004006	MADEIRA SERRADA EM PINUS, MISTA OU EQUIVALENTE DA REGIAO - BRUTA	SINAPI	M3	1,00000000	2.646,97	2.646,97
00005075	PREGO DE ACO POLIDO COM CABECA 18 X 30 (2 3/4 X 10)	SINAPI	KG	1,00000000	21,31	21,31
<b>TOTAL Material:</b>					<b>2.682,52</b>	

Mão de Obra com Encargos Complementares	FORTE	UNID	COEFICIENTE	PREÇO UNITÁRIO	TOTAL	
88262	CARPINTEIRO DE FORMAS COM ENCARGOS COMPLEMENTARES	SINAPI	H	1,28000000	21,05	26,94
88316	SERVENTE COM ENCARGOS COMPLEMENTARES	SINAPI	H	0,77000000	16,89	13,01
<b>TOTAL Mão de Obra com Encargos Complementares:</b>					<b>39,95</b>	
<b>VALOR:</b>					<b>2.722,47</b>	



*Laise Vargas*

**Laise Vargas - Engenheira Civil**  
 CREA MA 111870192-5



## ORÇAMENTO - CURVA ABC DE SERVIÇOS

<b>OBRA:</b> Recuperação das pontes de madeira no Município de Feira Nova do Maranhão-MA	<b>DATA :</b> 07/02/2023	<b>FONTE</b>	<b>VERSÃO</b>	<b>DATA REF.</b>
<b>LOCAL:</b> Feira Nova do Maranhão-MA	<b>BDI :</b> 26,10%	SINAPI	2022/12 COM DESONERAÇÃO	02/2023
<b>CLIENTE:</b> Prefeitura Municipal de Feira Nova do Maranhão-MA	<b>L.S. Hora:</b> 84,61%	Composições	PRÓPRIA	
	<b>L.S. Mês:</b> 47,70%			

CODIGO	DESCRIÇÃO	FONTE	TIPO	UNIDADE	QUANTIDADE	PREÇO UNITÁRIO	PREÇO TOTAL	%	ACUMUL. %	CL
S09893	SUBSTITUIÇÃO DE LONGARINAS EM PONTE DE MADEIRA	ORSE	Serviço	M3	73,35	3.433,03	251.812,75	26,64	26,64	A
S09893	SUBSTITUIÇÃO DE TABULEIRO EM PONTE DE MADEIRA	ORSE	Serviço	M3	52,16	3.433,03	179.086,84	20,37	49,01	A
S09893	SUBSTITUIÇÃO DE TRANSVERSINAS EM PONTE DE MADEIRA	ORSE	Serviço	M3	29,40	3.433,03	100.931,08	11,48	60,48	B
98557	IMPERMEABILIZAÇÃO DE SUPERFÍCIE COM EMULSÃO ASFÁLTICA, 2 DEMÃO AF_06/2018	SINAPI	Serviço	M2	1.304,00	51,20	66.764,80	7,59	68,08	B
102487	CONCRETO CICLÓPICO FCK = 15MPa, 30% PEDRA DE MÃO EM VOLUME REAL, INCLUSIVE LANÇAMENTO, AF_05/2021	SINAPI	Serviço	M3	102,40	630,50	64.563,20	7,34	75,42	B
S09893	SUBSTITUIÇÃO DE PILAR EM PONTE DE MADEIRA	ORSE	Serviço	M3	18,00	3.433,03	61.794,54	7,03	82,45	C
S09893	SUBSTITUIÇÃO DE RODEIRO EM PONTE DE MADEIRA	ORSE	Serviço	M3	15,65	3.433,03	53.726,92	6,11	88,56	C
S09893	SUBSTITUIÇÃO DE CONTRAVENTAMENTO EM PONTE DE MADEIRA	ORSE	Serviço	M3	14,70	3.433,03	50.465,54	5,74	94,30	C
00034723	PLACA DE SINALIZAÇÃO EM CHAPA DE AÇO NUM 16 COM PINTURA REFLETIVA	SINAPI	Material	M2	20,00	873,87	17.477,40	1,98	96,29	C
00004813	PLACA DE OBRA (PARA CONSTRUÇÃO CIVIL) EM CHAPA GALVANIZADA "N. 22", ADESIVADA, DE 2,4 X 1,2' M (SEM POSTES PARA FIXAÇÃO)	SINAPI	Material	M2	30,00	378,30	11.349,00	1,29	97,58	C
93358	ESCAVAÇÃO MANUAL DE VALA	SINAPI	Serviço	M3	126,00	84,25	10.784,00	1,23	98,80	C
00004346	PARAFUSO DE FERRO POLIDO, SEXTAVADO, COM ROSCA PARCIAL, DIAMETRO 5/8", COMPRIMENTO 6", COM PORCA E ARRUELA DE PRESSAO MEDIA	SINAPI	Material	UN	326,00	14,24	4.642,24	0,53	99,33	C
98811	LIMPEZA FINAL	SINAPI	Serviço	M2	652,00	3,51	2.288,52	0,26	99,59	C
98524	LIMPEZA MANUAL DE VEGETAÇÃO EM TERRENO	SINAPI	Serviço	M2	480,00	3,04	1.459,20	0,17	99,76	C
00040568	PREGO DE AÇO POLIDO COM CABEÇA 22 X 48 (4 1/4 X 5)	SINAPI	Material	KG	48,90	27,07	1.323,72	0,15	99,91	C
00004340	PORCA ZINCADA, SEXTAVADA, DIAMETRO 5/8"	SINAPI	Material	UN	326,00	1,66	541,16	0,06	99,97	C
00039209	ARRUELA EM ALUMINIO, COM ROSCA, DE 3/4", PARA ELETRODUTO	SINAPI	Material	UN	326,00	0,79	257,54	0,03	100,00	C

Subtotal até 100,00%

Outros: 0,00

Valor total do Orçamento: 879.248,45



*Laise Vargas*  
Laise Vargas - Engenharia Civil  
CREA MA 111870192-5



### COMPOSIÇÃO DO BDI

OBRA:	Recuperação das pontes de madeira no Município de Feira Nova do Maranhão-MA	DATA : 07/02/2023	L.S. Hora: 84,61%
LOCAL:	Feira Nova do Maranhão-MA	BDI : 26,10%	L.S. Mês: 47,70%
CLIENTE:	Prefeitura Municipal de Feira Nova do Maranhão-MA	FONTE	VERSÃO
		SINAPI	2022/12 COM DESONERAÇÃO
		Composição	PRÓPRIA

Pref. Mun. de Feira Nova-MA  
Fls: 26  
Assinatura

Conforme legislação tributária municipal, definir estimativa de percentual da base de cálculo para o ISS:	40,00%
Sobre a base de cálculo, definir a respectiva alíquota do ISS (entre 2% e 5%):	5,00%

#### BDI - Planilha de Cálculo

Objeto:	RECUPERAÇÃO DE PONTES DE MADEIRA NO MUNICÍPIO DE FEIRA NOVA DO MARANHÃO-MA
Tomador:	PREFEITURA MUNICIPAL
Município:	FEIRA NOVA DO MARANHÃO-MA

Em atenção ao estabelecido pelo Acórdão 2622/2013 – TCU – Plenário reformamos a orientação e indicamos a utilização dos seguintes parâmetros para taxas de BDI:

Tipo de obra:	Construção de Rodovias e Ferrovias	Obras que se enquadram no tipo escolhido:	
Alternativa mais vantajosa para a Administração Pública:	Desonerado	Para o tipo de obra "Construção de Rodovias e Ferrovias" enquadram-se: a construção e recuperação de auto-estradas, rodovias e outras vias não-urbanas para passagem de veículos, vias férreas de superfície ou subterrâneas (inclusive para metropolitanos), pistas de aeroportos. Esta classe compreende também: a pavimentação de auto-estradas, rodovias e outras vias não-urbanas; construção de pontes, viadutos e túneis; a instalação de barreiras acústicas; a construção de praças de pedágio; a sinalização com pintura em rodovias e aeroportos; a instalação de placas de sinalização de tráfego e semelhantes, conforme classificação 4211-1 do CNAE 2.0. Também enquadram-se a construção, pavimentação e sinalização de vias urbanas, ruas e locais para estacionamento de veículos; a construção de praças e calçadas para pedestres; elevados, passarelas e ciclovias; metrô e VLT.	
BDI ABAIXO PODE SER ACEITO	OK	OBSERVAÇÕES	
26,10%		Os percentuais de Impostos a serem adotados devem ser indicados pelo Tomador, conforme legislação vigente. <b>Apresentar declaração informando o percentual de ISS incidente sobre esta obra, considerando a base de cálculo prevista na legislação municipal.</b>	
<b>Parâmetro</b>	<b>%</b>	<b>Verificação</b>	As tabelas que apresentam os limites foram construídas sem considerar a desoneração sobre a folha de pagamento prevista na Lei nº 12.844/2013. Caso o CNAE da empresa indique que a mesma deve considerar a contribuição previdenciária sobre a receita bruta, será somada a alíquota de 2% no item impostos.
<u>Administração Central</u>	4,00%	OK	
Min: 3,80% Máx: 4,67%			
<u>Seguros e Garantias</u>	0,32%	OK	
Min: 0,32% Máx: 0,74%			
<u>Riscos</u>	0,50%	OK	
Min: 0,50% Máx: 0,97%			
<u>Despesas Financeiras</u>	1,02%	OK	
Min: 1,02% Máx: 1,21%			
<u>Lucro</u>	7,00%	OK	
Min: 6,64% Máx: 8,69%			
<u>Impostos: PIS</u>	0,65%	OK	
<u>Impostos: COFINS</u>	3,00%	OK	
<u>Impostos: ISS (mun.)</u>	2,00%	OK	
<u>Regime de desoneração (4,5%)</u>	4,50%	OK	

$$BDI = \frac{(1 + AC + S + R + G)(1 + DF)(1 + L)}{(1 - I)} - 1$$

Onde:  
AC: taxa de administração central;  
S: taxa de seguros;  
R: taxa de riscos;  
G: taxa de garantias;  
DF: taxa de despesas financeiras;  
L: taxa de lucro/remuneração;  
I: taxa de incidência de impostos (PIS, COFINS, ISS)

Feira Nova do Maranhão / MA, 07 de fevereiro de 2023

*Laíse Vargas*  
Laíse Vargas - Engenheira Civil  
CREA MA 111870192-5



TABELA DE ENCARGOS SOCIAIS			
	OBRA:	Recuperação das pontes de madeira no Município de Feira Nova do Maranhão-MA	DATA : 07/02/2023
	LOCAL:	Feira Nova do Maranhão-MA	BDI : 26,10%
	CLIENTE:	Prefeitura Municipal de Feira Nova do Maranhão-MA	L.S. Hora: 84,61% L.S. Mês: 47,70%
		FONTE	VERSÃO
		SINAPI	2022/12 COM DESONERAÇÃO
		Composição	PRÓPRIA

COD	DESCRIÇÃO	HORA %	MES %
<b>A</b>	<b>GRUPO A</b>		
A1	INSS	0,00	0,00
A2	SESI	1,50	1,50
A3	SENAI	1,00	1,00
A4	IN CRA	0,20	0,20
A5	SEBRAE	0,60	0,60
A6	Salário Educação	2,50	2,50
A7	Seguro Contra Acidentes de Trabalho	3,00	3,00
A8	FGTS	8,00	8,00
A9	SECONCI	1,00	1,00
	<b>TOTAL</b>	<b>17,80</b>	<b>17,80</b>

<b>B</b>	<b>GRUPO B</b>		
B1	Repouso Semanal Remunerado	17,88	0,00
B2	Ferriados	3,95	0,00
B3	Auxílio - Enfermidade	0,87	0,66
B4	13º Salário	10,96	8,33
B5	Licença Paternidade	0,07	0,05
B6	Faltas Justificadas	0,73	0,56
B7	Dias de Chuvas	1,50	0,00
B8	Auxílio Acidente de Trabalho	0,11	0,08
B9	Férias Gozadas	11,11	8,45
B10	Salário Maternidade	0,04	0,03
	<b>TOTAL</b>	<b>47,22</b>	<b>18,16</b>

<b>C</b>	<b>GRUPO C</b>		
C1	Aviso Prévio Indenizado	4,55	3,46
C2	Aviso Prévio Trabalhado	0,11	0,08
C3	Férias Indenizadas	3,15	2,40
C4	Depósito Rescisão Sem Justa Causa	2,61	1,99
C5	Indenização Adicional	0,38	0,29
	<b>TOTAL</b>	<b>10,80</b>	<b>8,22</b>

<b>D</b>	<b>GRUPO D</b>		
D1	Reincidência de Grupo A sobre Grupo B	8,41	3,23
D2	Reincidência de Grupo A sobre Aviso Prévio Trabalhado e Reincidência do FGTS sobre Aviso Prévio Indenizado	0,38	0,29
	<b>TOTAL</b>	<b>8,79</b>	<b>3,52</b>

Horista = 84,61%  
Mensalista = 47,70%

A + B + C + D

*Laíse Vargas*

Laíse Vargas - Engenheira Civil  
CREA MA 111870192-5

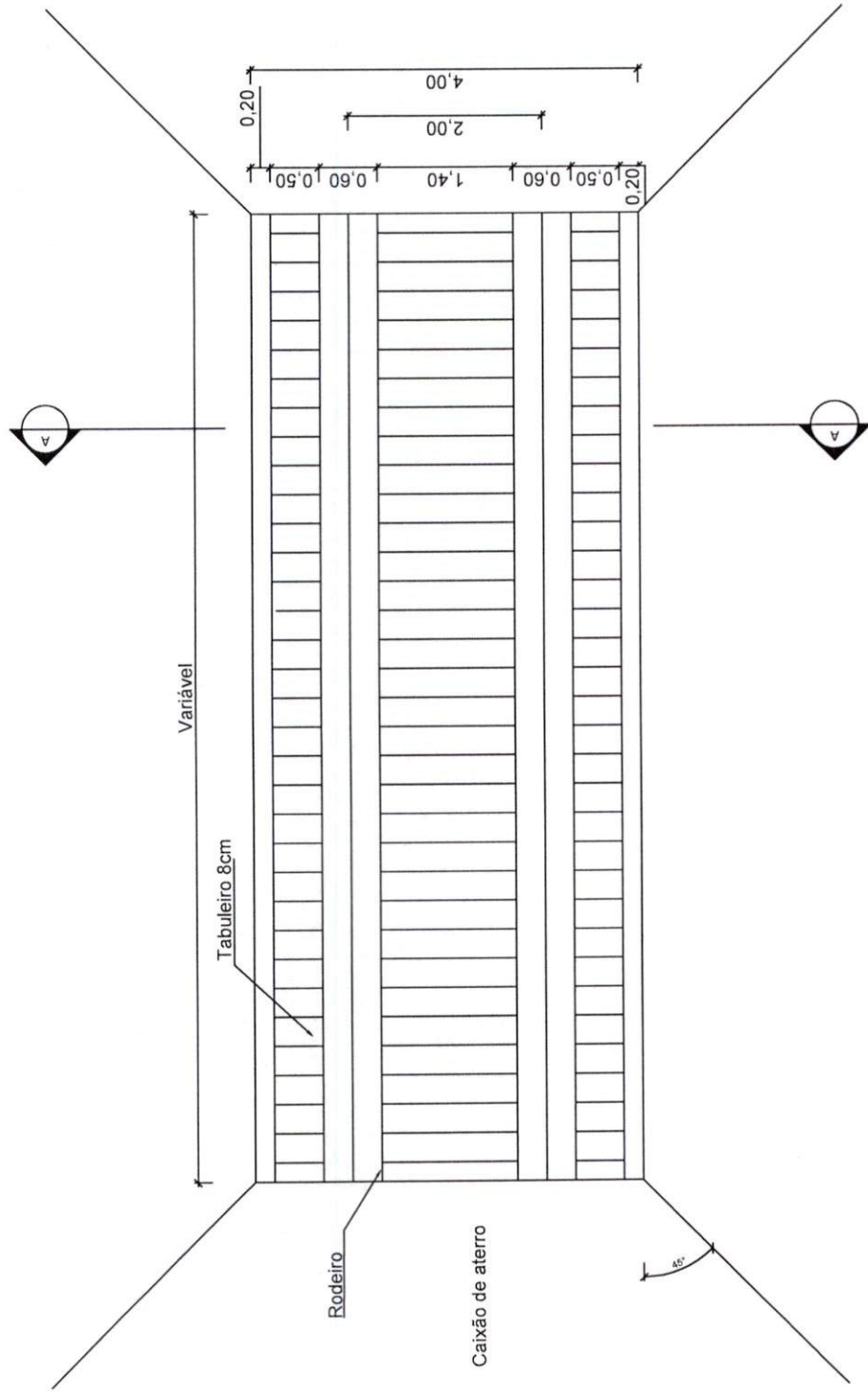

01 PLANTA BAIXA  
SEM ESCALA

NOTAS:  
1- AS DIMENSÕES DOS ELEMENTOS ESTRUTURAIS SÃO SUGERIDAS PARA FINS DE ORÇAMENTO.  
2- CONFERIR COTAS NO LOCAL



PREFEITURA MUNICIPAL DE FEIRA NOVA DO  
MARANHÃO-MA  
Avenida Brasil, s/n, Centro

OBRA: REFORMA PONTE DE MADEIRA  
ASSUNTO: PROJETO BÁSICO  
ARQUITETÔNICO

DATA: FEVEREIRO/2023  
ESCALA: INDICADA  
PRANCHA: 01/02

PROPRIETÁRIO:

RESP. TÉCNICO:  
*Leane Lopes*

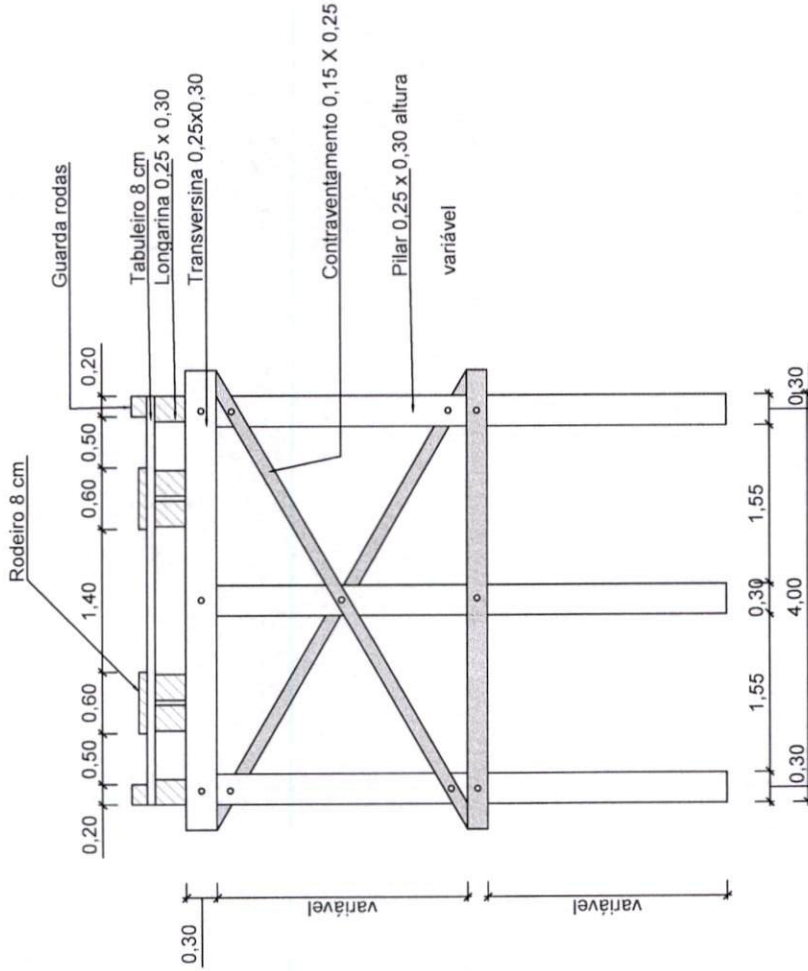

02 CORTE AA  
SEM ESCALA

NOTAS:  
 1- AS DIMENSÕES DOS ELEMENTOS ESTRUTURAIS SÃO SUGERIDAS PARA FINS DE ORÇAMENTO.  
 2- CONFERIR COTAS NO LOCAL

 PREFEITURA MUNICIPAL DE FEIRA NOVA DO MARANHÃO-MA Avenida Brasil, s/n, Centro	OBRA: REFORMA PONTE DE MADEIRA ASSUNTO: PROJETO BÁSICO ARQUITETÔNICO	DATA: FEVEREIRO/2023 ESCALA: INDICADA PRANCHA: ÚNICA	PROPRIETÁRIO:  	RESP. TÉCNICO: <i>Jaime Vargas</i>



ESTADO DO MARANHÃO  
PODER EXECUTIVO  
PREFEITURA MUNICIPAL DE FEIRA NOVA DO MARANHÃO



GABINETE DA PREFEITA MUNICIPAL  
LUIZA COUTINHO MACEDO

À COMISSÃO PERMANENTE DE LICITAÇÃO – CPL

Atendendo à solicitação da Secretária Municipal de Infraestrutura, AUTORIZO a essa Comissão, a formalizar o Processo Licitatório, visando o Registro de Preço para futura e eventual contratação de empresa especializada para execução de serviços de recuperação de pontes, com fornecimento de peças, equipamentos, materiais e mão de obra, na forma estabelecida em planilhas de serviços e insumos diversos descritos no Sistema Nacional de Pesquisa de Custos e Índices da Construção Cível – SINAPI, no Município de Feira Nova do Maranhão - MA, conforme Termo de Referência.

Feira Nova do Maranhão – MA, 08 de fevereiro de 2023.

Atenciosamente,

**LUIZA COUTINHO MACEDO**  
**Prefeita Municipal**